

BIENENSTOCK-/KASTENGREIFER

<http://tiny.cc/hiveslifter>

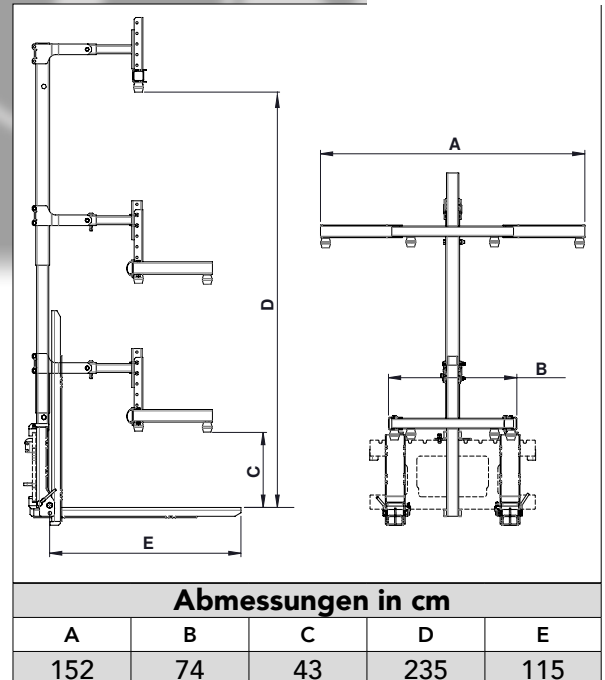
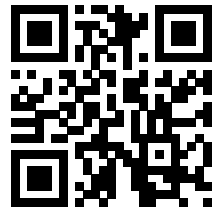

MERKMALE & VORTEILE

- Spezialgerät zum Laden und Verahren von Bienenstöcken, Obstkisten oder Kartonagen
- Klappbare Gabel mit anpassbarer Breite
- Hydraulische Greifvorrichtung
- Smartes Design

Der MultiOne-Kastengreifer wurde für den Transport von Bienenstöcken entwickelt, kann aber auch formähnliche Objekte wie Kästen oder Kartonagen greifen. Er besteht aus einem Rahmen, einer Palettengabel die am unteren Ende des Rahmens montiert ist und einer hydraulischen Greifvorrichtung am oberen Ende des Rahmens.

Dank des kompakten Designs und der enormen Wendigkeit der MultiOne-Lader, ist es möglich, die Ladung schneller an entlegene und schwer zu erreichende Orte zu transportieren. Auch in engen Baumreihen in Obstgärten oder Obstplantagen können so schnell und einfach Obstkisten aufgenommen werden.

Hinweis: Nur in Verbindung mit C890335. Nicht kompatibel mit Lastenschutzgitter.

Modell	Gabellänge	Ladehöhe (Min./Max.)	Max. Hubkapazität*	Gewicht	Artikelnr.
Bienenstock-/Kastengreifer	115 cm	43/235 cm	800 kg	155 kg	C890340

(*) Beachten Sie die Hubkapazität des Laders

Kompatibilität	1.1	2.3	4.2	5.2	5.3	6.3	7.2	8.4	8.5	11.6	11.9	EZ5	EZ7 EZ8
	Nicht geeignet	Optimal geeignet	Optimal geeignet	Optimal geeignet	Optimal geeignet	Optimal geeignet	Optimal geeignet	Optimal geeignet	Optimal geeignet	Optimal geeignet	Optimal geeignet	Optimal geeignet	Optimal geeignet

Optimal geeignet Bedingt geeignet Nicht geeignet

