

ABBRUCHSCHAUFEL

<http://tiny.cc/grapplebucket>



MERKMALE & VORTEILE

- Müheloses Handling schwer zu handhabender Materialien
- Bewältigt auch sperrige Ladung sicher und zuverlässig
- In zwei Arbeitsbreiten erhältlich

Die robuste Abbruchschaufel ist optimal zum sicheren Handling sperriger, unregelmäßig geformter Objekte geeignet.

Ob Abbruch-, Industrie- oder Recyclingarbeiten - die Abbruchschaufel ist unschlagbar beim Handling von Baumstämmen, großen Felsbrocken, Sträuchern oder Schutt.

Die beiden Greifer überzeugen mit leistungsstarken Hydraulikzylindern, die eine optimale Kräfteanpassung bei festem und sicherem Griff garantieren.

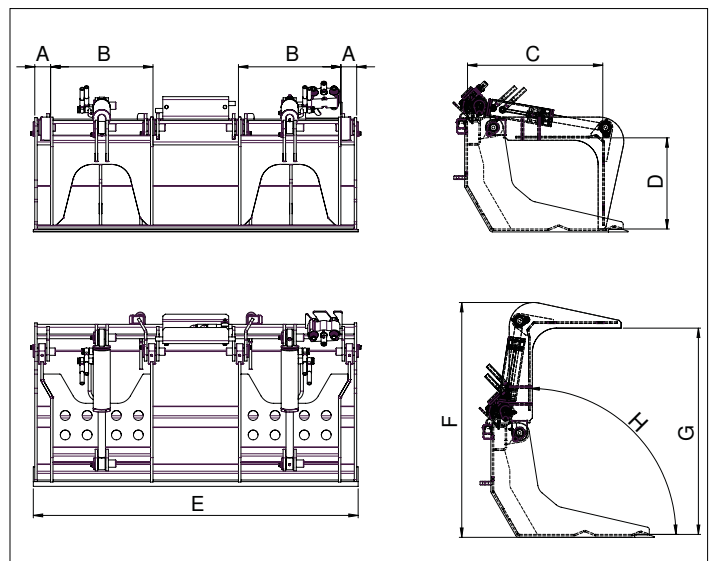

Abmessungen in cm

| Mod. | A | B | C | D | E | F | G | H |
|------|-----|----|------|----|-----|----|----|----|
| 130 | 6,5 | 42 | 55,5 | 37 | 133 | 96 | 85 | 90 |
| 150 | 6,5 | 42 | 55,5 | 37 | 153 | 96 | 85 | 90 |

| Modell | Breite | Gewicht | Artikelnr. |
|--------|--------|---------|----------------|
| 130 | 130 cm | 200 kg | C890067 |
| 150 | 150 cm | 220 kg | C890068 |

| Kompatibilität | 1.1 | 2.3 | 4.2 | 5.2 | 5.3 | 6.3 | 7.2 | 8.4 | 8.5 | 11.6 | 11.9 | EZ5 | EZ7 EZ8 |
|----------------|-----|-----|-----|-----|-----|-----|-----|-----|-----|------|------|-----|------------|
| Modell | | | | | | | | | | | | | |
| 130 | | | | | | | | | | | | | |
| 150 | | | | | | | | | | | | | |

Optimal geeignet Bedingt geeignet Nicht geeignet

